



Manual do Operador Motocompressor



MC 240



CUIDADO! PERIGO

A utilização imprópria do equipamento assim como a não observância das normas de segurança, pode resultar em ferimentos graves. Leia atentamente este manual antes de operar o equipamento.

Índice

1- Introdução	2
2- Procedimentos de segurança	2
3- Componentes	4
4- Preparação e montagem	4
5- Operação.....	7
6- Procedimento de manutenção	8
7- Resolução de problemas.....	10
8- Especificações técnicas.....	11

1. Introdução

Parabéns por adquirir o Motocompressor Kajima MC 240.

Por favor reserve um momento para familiarizar-se com os procedimentos apropriados de uso e manutenção, para garantir um uso mais seguro e mais eficaz.

Mantenha este manual do proprietário em lugar de fácil acesso para poder consultá-lo sempre que for necessário.

As instruções contidas neste manual devem ser seguidas sem exceção para manter o direito a garantia.

A melhoria contínua faz parte da filosofia do fabricante. Como resultado, modificações no produto, especificações e procedimentos são feitos regularmente. Desta forma, as informações contidas neste manual podem divergir com o equipamento. Caso isso ocorra, contacte sua revenda mais próxima para mais informações e esclarecimento.

Ao efetuar pedidos de peças sobressalentes, informe sempre o modelo, número de fabricação e número de série de seu equipamento.

Durante a leitura do manual prestar especial atenção ao símbolo de segurança, pois ele indica que o texto a seguir é uma instrução para sua segurança e de terceiros ou para evitar danos ao equipamento durante a operação. Por exemplo:



Esta é uma instrução importante.

2. Procedimentos de segurança

2.1. Instruções de segurança

Este equipamento possui partes aquecidas, rotativas e emite gases com partícula de óleo. Para se obter um melhor aproveitamento do mesmo e evitar acidentes pessoais, são necessárias algumas medidas de segurança.



As instruções deste capítulo garantem a segurança do operador e a de terceiros contra acidentes e garantem a proteção do equipamento contra avarias.

Prevenção de incêndio

⚠ Não utilize o compressor em ambientes com risco de explosão.

⚠ Não coloque objetos ou líquidos inflamáveis como tecido, plástico, graxa, combustíveis, solventes, próximos do equipamento ou sobre o mesmo.

Cuidados pessoais

⚠ Tenha conhecimento da localização de dispositivos de interrupção de funcionamento e todos os outros comandos do equipamento.

⚠ Permita que apenas pessoas adultas, qualificadas e com conhecimento técnico e de segurança liguem ou operem o equipamento.

⚠ Não permita a presença de crianças, animais, ou curiosos próximos ao equipamento para evitar lesões causadas pelas partes aquecidas ou rotativas do mesmo.

⚠ Não aproxime os dedos, cabelos, roupas ou qualquer outra coisa que possa se prender à partes rotativas.

⚠ O ar do compressor contém partículas de óleo que são prejudiciais à saúde. Não utilize-o para limpar o corpo e não direcione-o contra pessoas ou animais

⚠ Utilize equipamentos de proteção adequados quando utilizar o compressor para pintura.

⚠ Utilize pistola de pintura somente em local arejado ou com sistema de ventilação instalado, e com luminosidade adequada. Não utilize em locais fechados.

⚠ Não toque no cabeçote, nas aletas de refrigeração e no tubo de alimentação de ar. Essas partes atingem temperaturas elevadas durante o funcionamento e permanecem aquecidas por um período após o equipamento ter sido desligado, podendo assim causar sérias queimaduras.

⚠ Não opere o equipamento quando estiver cansado ou sob influência de álcool ou medicamentos.

⚠ O operador do equipamento deve estar ciente de que é o responsável direto por acidentes e riscos que possam ocorrer a outras pessoas ou a si mesmo.

Cuidados com o equipamento

⚠ Não exponha o equipamento diretamente à radiação solar por longos períodos.

⚠ Não permita que o equipamento seja exposto à chuva ou locais úmidos. Use-o somente em ambientes cobertos, secos e arejados.

⚠ A fim de evitar danos ao compressor, utilize-o somente em superfícies estáveis e planas.

⚠ Antes de efetuar qualquer manutenção ou limpeza no compressor desligue o interruptor liga/desliga, desconecte o plugue

da rede elétrica e esvazie o reservatório de ar.

⚠ Antes de conectar o plugue na rede elétrica, verifique se a tensão é a mesma do equipamento.

⚠ Este equipamento não deve ser usado para captação de água em poços.

⚠ Nunca desligue o equipamento da tomada, puxando-o pelo cabo de energia, para isso utilize o plugue.

⚠ Não ligue o compressor se o cabo de alimentação apresentar qualquer tipo de avaria ou se a rede elétrica apresentar oscilações

⚠ Não ligue o compressor sem elemento do filtro de ar, com este danificado ou sem estar montado adequadamente, do contrário o motor e a vida útil do mesmo será comprometida.

⚠ Não substitua ou modifique a válvula de segurança ou o reservatório de ar. Esse tipo de procedimento deve ser executado por um técnico qualificado.

⚠ Nunca modifique o equipamento ou trabalhe com peças faltantes, adaptadas ou não originais.

⚠ Nunca utilize o equipamento para qualquer outro fim que não seja aquele especificado neste manual, sob risco de acidentes ou danos ao equipamento.

⚠ A manutenção ou reparo deste equipamento deve ser executada apenas por pessoas qualificadas. Caso necessário, contacte a assistência técnica especializada mais próxima.

⚠ Não ligue à saída de ar um tubo cujas características em termos de vazão e pressão máxima sejam inferiores às do compressor.

3. Componentes

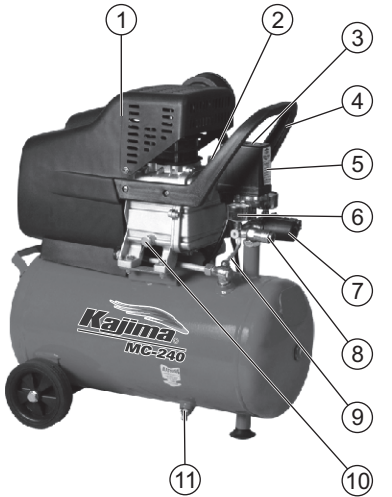

- 1-Carenagem
- 2-Respiro do óleo
- 3-Interruptor liga/desliga
- 4-Alça
- 5-Pressostato
- 6-Manômetro - Pressão de saída (regulada)
- 7-Regulador de pressão
- 8-Saída de ar - com regulagem de pressão (engate rápido)
- 9-Tubo do pressostato (tubo de alívio)

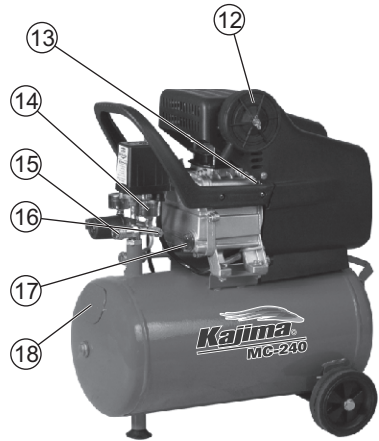

- 10-Dreno do óleo
- 11-Dreno do reservatório de ar
- 12-Filtro de ar
- 13-Protetor térmico (disjuntor)
- 14-Manômetro - Pressão interna do reservatório
- 15-Saída de ar - sem regulagem de pressão (engate rápido)
- 16-Válvula de segurança
- 17-Visor do nível do óleo
- 18-Placa de ensaio (segurança)*

*Esta placa indica que o reservatório do compressor foi testado em ensaio de alta pressão e está garantido contra acidente de explosão.

4. Preparação e montagem

4.1. Utilização

O motocompressor Kajima MC-240 pode ser utilizado com um grande número de acessórios, sejam eles para sopra, lavagem ou pintura, além de ferramentas pneumáticas.

Para obter informações sobre as características técnicas e correta utilização dos acessórios, leia atentamente o manual de instruções fornecidos com os mesmos.

Este equipamento é indicado para uso não profissional, como pinturas em ateliê, móveis

ou qualquer peça de pequeno porte. Enchimento de bolas, piscinas, barcos infláveis e balões decorativos. Calibragem de pneus de pequeno porte e limpeza e pulverização de carros, motos ou bicicletas. Pode também ser usado ocasionalmente em oficinas mecânicas, marcenarias e chácaras.

Não é indicada a utilização profissional/contínua deste equipamento.



O não cumprimento das instruções contidas neste manual, podem resultar em danos ao equipamento e acidentes graves ou fatais.

4.2. Área de operação

A fim de evitar danos ao equipamento, utilize-o somente em superfícies planas, estáveis e livre de umidade e poeira.

Não utilize o compressor em temperaturas inferiores a 0°C. A temperatura de operação deste equipamento é de +5°C à +45°C.

Para garantir uma refrigeração eficiente, o compressor deve ser instalado ou posicionado com a grade traseira à pelo menos 50 cm de qualquer obstáculo que possa impedir a passagem do ar, e onde seja possível efetuar as operações de limpeza e manutenção com facilidade.

Para evitar acidentes verifique se não há nenhum produto inflamável no local de instalação.



Antes de operar o equipamento pela primeira vez leia e entenda completamente este manual.

4.3. Instalação elétrica

Verifique se a tensão da rede onde o motocompressor será instalado é a mesma do equipamento. Não instale o equipamento se houver variação de tensão superior a 4% para mais ou para menos.

Instale o equipamento a uma rede elétrica que possua aterramento.

Evite utilizar extensões elétricas muito

longas com este equipamento, uma vez que estas podem causar redução de potência e assim danificar o motor. Neste caso é preferível a utilização de uma mangueira de ar mais longa.

Caso seja necessário a utilização de extensões elétricas, siga a indicação abaixo.

COMPRIMENTO DO CABO	CALIBRE DO FIO
Até 15 metros	14 AWG (2,4 mm ²)
de 15 a 30 metros	12 AWG (3,3 mm ²)

4.4. Montagem das rodas

As rodas do motocompressor devem ser montadas de acordo com a sequência mostrada na figura abaixo. O encaixe com a base do cilindro é feito entre as duas arruelas planas (o kit mostrado abaixo acompanha o produto).

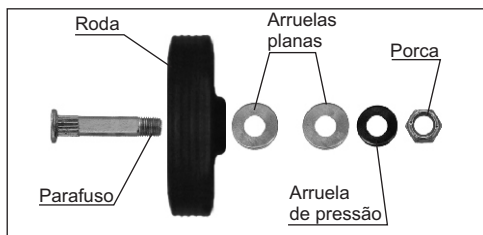

4.5. Montagem do pé de borracha

O pé de borracha (acompanha o produto) deve ser encaixado na base do cilindro conforme mostrado na figura abaixo.

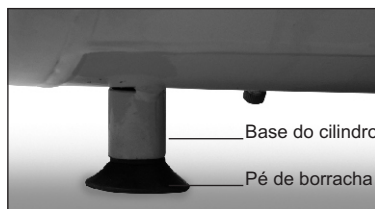

4.6. Montagem do filtro



Certifique-se de que o filtro de ar esteja instalado antes de ligar o equipamento. O filtro evita a entrada de impurezas no cilindro.

NOTA: Não ligue o compressor antes de instalar o filtro de ar que acompanha o produto. O funcionamento do compressor sem o filtro, com este danificado ou sem estar montado adequadamente pode comprometer a vida útil do compressor.

Antes de instalar o filtro, retire o tampão plástico transparente que protege a entrada de ar.

Coloque o filtro e fixe-o com a porca borboleta que acompanha o produto.

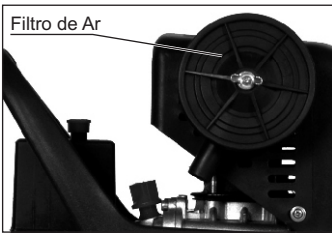

Após o uso, o elemento filtrante deve ser limpo de acordo com as especificações no capítulo “Procedimentos de Manutenção”.

4.7. Montagem do respiro do óleo

O respiro do óleo tem a função de aliviar a pressão criada dentro do cárter do compressor. Ele também funciona como tampa do local por onde é feito abastecimento de óleo.

O equipamento vem de fábrica com um tampão protetor plástico, retire-o e substitua pelo respiro que acompanha o equipamento. Não obstrua o furo central do respiro.

4.8. Visor do nível do óleo

Antes de ligar o compressor verifique o nível do óleo através do visor (certifique-se de que o equipamento esteja em um local plano e nivelado).

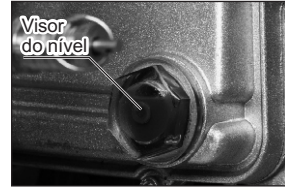

Caso o nível esteja abaixo do centro do visor (marcador vermelho) complete até que o nível atinja o centro do visor.

Caso esteja acima do centro (marcador vermelho) retire o excesso de óleo.

Para maiores informações consulte o capítulo “Procedimentos de Manutenção”.

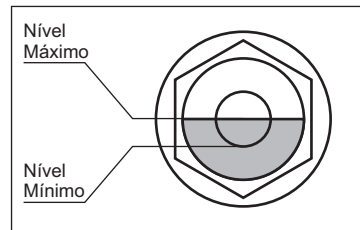

Sempre verifique o nível do óleo antes de colocá-lo em funcionamento. O uso do equipamento com pouco óleo poderá danificar seriamente o compressor.

5. Operação

Verifique se o interruptor liga/desliga está na posição “OFF”. Ligue o plugue na tomada e ligue o compressor colocando o interruptor liga/desliga na posição “ON”.

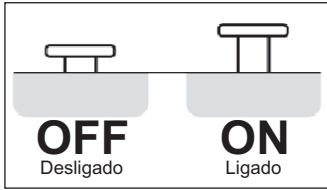

Ao ligar o equipamento pela primeira vez, deixe-o em funcionamento por cerca de dez minutos e através de algum acessório (não acompanha o produto) deixe todo o ar sair.

Também é possível liberar o ar do compressor através do dreno do reservatório, localizado na parte inferior do equipamento. Para isso, afrouxe o parafuso do dreno girando-o no sentido anti-horário.

Esse procedimento deve ser feito para que os elementos do motor sejam lubrificados antes do funcionamento normal. Em seguida feche a saída de ar (acessório ou dreno do reservatório) e verifique através do manômetro de pressão interna (vide figura abaixo) se o compressor está carregando o reservatório e se o mesmo desliga automaticamente ao alcançar a pressão máxima de 115 psi (8 bars).

A partir desse momento, será possível controlar o funcionamento do compressor com facilidade, pois ele funciona em modo automático por intermédio do pressostato, o qual interrompe o funcionamento do motor quando a pressão máxima é alcançada e volta a ligá-lo quando a pressão estiver baixa.

A pressão de saída de ar comprimido pode ser ajustada através do regulador de pressão.

Gire regulador de pressão no sentido horário para aumentar a pressão, e no sentido anti-horário para reduzir.

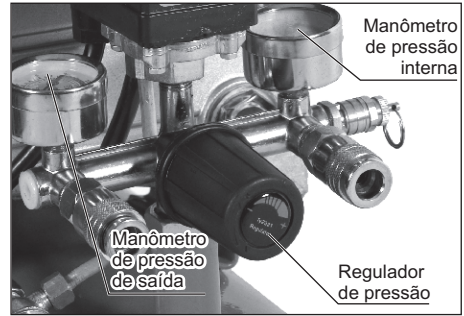

NOTA: O regulador de pressão não tem influência na pressão do reservatório de ar. Este dispositivo tem a função de regular a saída de ar de acordo com necessidade do acessório que estiver sendo utilizado. A pressão de saída pode ser verificada através do manômetro de pressão de saída.

Desligando o equipamento

Para desligar o compressor utilize o interruptor liga/desliga colocando-o na posição “OFF”. Nunca desligue diretamente na rede elétrica. O desligamento através do interruptor é necessário porque permite a descarga do ar comprimido contido no cabeçote, facilitando o próximo acionamento e evitando danos ao cabeçote.

NOTA: Desligue o compressor assim que finalizar seu uso.



O ar do cabeçote deve esgotar automaticamente quando o equipamento for desligado, caso isso não ocorra, entre em contato com a assistência

Protetor térmico

Este compressor é equipado com um protetor térmico, que em caso de sobrecarga elétrica, desliga o motor imediatamente, evitando assim que ocorram maiores danos ao mesmo. Caso ele desarme, basta apertá-lo para ligar o motocompressor novamente.

Caso o problema persista, entre em contato com a assistência técnica mais próxima.

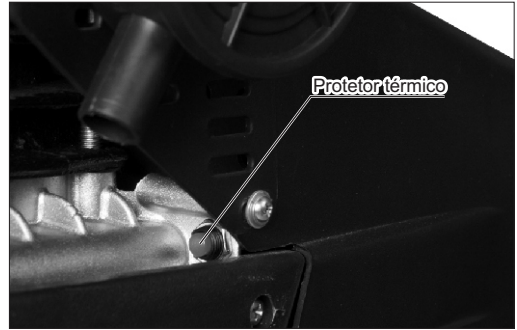

6. Procedimentos de manutenção

Troca de óleo

Antes de efetuar a troca de óleo, desligue o equipamento.

Em seguida retire o suspiro do óleo (tampa) e o bujão do dreno. Drene o óleo usado enquanto o motor estiver aquecido, dessa maneira ele escoará melhor.



Para evitar queimaduras tenha cuidado ao manusear o óleo aquecido.

Recoloque o bujão do dreno em seu lugar antes de reabastecer o óleo.

Para informações sobre o tipo de óleo e a capacidade do cárter, consulte o capítulo

“Especificações Técnicas”.

Use sempre óleo de boa qualidade e limpo. O uso de óleo contaminado, óleo de má qualidade ou falta de óleo, danificam e encurtam a vida útil do equipamento

Abasteça o óleo através do orifício onde fica o respiro do óleo (tampa). Verifique o nível através do visor, o mesmo não deve ultrapassar o centro do marcador vermelho.

Caso o óleo esteja acima do nível vermelho, drene-o até chegar ao nível correto.

Após efetuar a troca, recoloca o respiro (tampa).

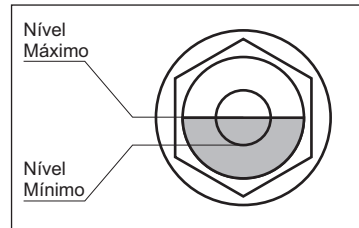

A troca de óleo deve ser feita de acordo com a tabela abaixo:

Primeira Troca	10 Horas de uso
Segunda Troca	20 Horas de uso
Demais Trocas	A cada 60 horas de uso



Antes de iniciar qualquer procedimento de manutenção, desligue o equipamento, desconecte o plugue da tomada e descarregue todo o ar contido no reservatório.

Filtro de ar

Um elemento de filtro de ar sujo provoca dificuldades de arranque, perda de pressão, mau funcionamento do motor, aumento do consumo de energia, além de encurtar extremamente a vida útil do motor. Mantenha sempre limpo o elemento do filtro de ar.

Remova o elemento do filtro soltando a porca borboleta e limpe-o soprando ar comprimido de dentro para fora.

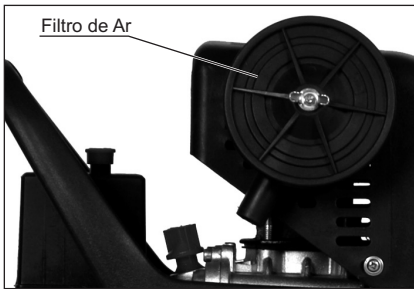

Drenagem da água do reservatório

Com o uso do equipamento, é normal o acúmulo de água no reservatório de ar. Para que não ocorra oxidação interna no mesmo, a água deve ser retirada semanalmente.

Antes de iniciar o procedimento, desligue o interruptor liga/desliga e desconecte o equipamento da tomada.

Retire todo o ar contido no reservatório puxando a válvula de segurança ou utilizando

algum acessório, então abra o dreno do reservatório do ar girando-o no sentido anti-horário e deixa aberto até que toda água acumulada esorra.



Para evitar corrosão interna do cilindro, drene à água do mesmo semanalmente.

Cuidados durante a manutenção

- Verifique se todos os parafusos e porcas estão apertados.

- Nunca solte o dreno do reservatório ou qualquer outra peça do equipamento enquanto houver pressão no tanque.

- Antes de efetuar qualquer tipo de manutenção, desligue o equipamento, esvazie o reservatório de ar e desligue o plugue da rede elétrica.

- A válvula de segurança vem regulada de fábrica. Nunca tente modificar essa regulagem sob risco de acidentes ou danos ao equipamento.

- Não desligue o motocompressor diretamente na rede elétrica, para isso, utilize o interruptor liga/desliga.

7. Resolução de problemas

Siga a tabela abaixo para solucionar os problemas mais comuns encontrados. Se estas soluções não forem suficientes ou houver dúvidas nos procedimentos descritos, procure a assistência técnica mais próxima.

DEFEITO	CAUSA	SOLUÇÃO
Pressão insuficiente ou baixa saída de ar	• Motor funcionando muito lento.	• Verificar e corrigir.
	• Filtro de ar obstruído.	• Limpe ou substitua o elemento
	• Vazamento de ar pela válvula de segurança.	• Dirija-se à assistência técnica.
	• Fuga de ar na tubulação de saída.	• Verifique e repare.
	• Junta de vedação danificada.	• Dirija-se à assistência técnica.
O compressor não funciona	• Placa da válvula danificada, com acúmulo de carbono ou preso.	• Dirija-se à assistência técnica.
	• O protetor térmico desarmou.	• Desligue o equipamento e pressione o protetor para ativá-lo novamente. Se o problema persistir, entre em contato com a assistência técnica.
	• Baixo nível de óleo.	• Adicione óleo.
O compressor não para de funcionar quando a pressão máxima é alcançada e há o acionamento automático da válvula de segurança	• Motor queimado.	• Dirija-se à assistência técnica.
	• Funcionamento irregular ou ruptura do pressostato.	• Dirija-se à assistência técnica.
O compressor não carrega e está aquecendo	• Ruptura da guarnição do cabeçote ou de uma válvula.	• Desligue imediatamente o compressor e dirija-se à assistência técnica.
	• Demanda do sistema acima da capacidade do compressor.	• Reduza a demanda ou utilize um compressor de maior capacidade.
Motor não funciona ou funciona lentamente	• Falha de corrente ou tensão.	• Verifique a rede elétrica.
	• Fio de alimentação muito fino ou muito longo.	• Substitua o fio de alimentação.
	• Falha no pressostato.	• Dirija-se à assistência técnica.
	• Falha no motor.	• Dirija-se à assistência técnica.
	• Compressor travado.	• Dirija-se à assistência técnica.
Compressor vibrando ou com ruído anormal	• Conexões soltas.	• Verifique e reaperte.
	• Corpo estranho no compressor principal.	• Dirija-se à assistência técnica.
	• Válvula de pistão do assento batendo.	• Dirija-se à assistência técnica.
	• Peças móveis seriamente desgastadas.	• Dirija-se à assistência técnica.
Consumo excessivo de óleo	• Nível de óleo muito alto.	• Drene o excesso.
	• Tubo obstruído.	• Dirija-se à assistência técnica.
	• Anel de pistão e cilindro desgastado ou danificado.	• Dirija-se à assistência técnica.

8. Especificações técnicas

Modelo	MC 240	
Código CCM	44-10200	44-10210
Tipo	Motocompressor, elétrico, 2 pólos	
Potência	2 HP / 1,5 kW	
Amperagem	15 A	7,5 A
Pistão	3 anéis	
Lubrificação	Óleo SAE 30	
Tensão / frequência	120 V / 60 Hz	220 V / 60 Hz
Vazão / deslocamento teórico	256 l/min. / 9 cfm	
Capacidade do reservatório	24 litros	
Capacidade do cárter	300 ml	
Pressão máxima de operação	8 bars / 115 psi	
Rotação de trabalho	3450 rpm	
Saídas de ar	2 x 1/4" (engate rápido)	
Nível de ruído	95 dB	
Dimensões	590 x 290 x 630 mm	
Peso líquido	24 kg	

CERTIFICADO DE GARANTIA

Dados do proprietário

Nome _____

Endereço _____ Telefone _____

Cidade _____ UF _____ CEP _____

Dados da revenda

Razão Social _____

Nome Fantasia _____

Endereço _____ Telefone _____

Cidade _____ UF _____ CEP _____

Número e série da Nota Fiscal de venda _____ Data da venda _____

Produto

Descrição _____ Cód. CCM _____

Marca _____ Modelo _____

Número de série do motor _____

Nº de série do equipo. (ex. roçadeira, motobomba, etc) _____

É obrigatório que os campos acima sejam preenchidos pela revenda no ato da compra.

TERMO DE GARANTIA

A CCM Máquinas e Motores Ltda., concede garantia contra qualquer vício de fabricação aplicável nas seguintes condições:

1. O início da vigência da garantia ocorre na data de emissão da competente nota fiscal de venda ao consumidor correspondente ao produto a ser garantido com identificação, obrigatoriamente, de modelo e número de série entre outras informações;
2. O prazo de vigência da garantia é de 06 (seis) meses contados a partir da data da emissão da nota fiscal, preenchida corretamente, e divididos da seguinte maneira, conforme assegura o Código de Defesa do Consumidor:
 - a) 3 (três) meses de garantia legal, Conforme Art. 26 Lei 8.078/90; e,
 - b) 3 (três) meses de garantia contratual, Conforme Art. 50 Lei 8.078/90.

A garantia não se aplica caso o produto venha a ser utilizado profissionalmente (uso intensivo) e se restringe exclusivamente à substituição e conserto gratuito das peças que se apresentarem defeituosas no equipamento.

REGRAS GERAIS DA GARANTIA

Qualquer inconveniência deverá ser levada imediatamente ao conhecimento de uma assistência técnica autorizada, pois a permanência de uma imperfeição, por falta de aviso (reclamação) ou de revisão, certamente acarretará em outros danos que não poderemos atender e ainda nos obriga a cancelar em definitivo a garantia. O Assistente Técnico Autorizado se obriga a substituir as peças e efetuar reparos em sua oficina somente quando forem por ele julgados como defeituosas e procedentes de garantia.

Itens não cobertos pela garantia*:

1. Óleo lubrificantes, graxas, combustível e similares;
2. Deslocamento de pessoal ou despesas de frete/seguro;
3. Danos pessoais ou materiais do comprador ou terceiros;
4. Manutenção normal, tais como:
 - 4.1. Reapertos, limpeza do carburador, lavagem, lubrificação, verificações, ajustes, regulagens, etc...;
 - 4.2. Peças consideradas como manutenção normal, tais como: elemento filtro de ar, vela de ignição, lonas e pastilhas de freio, juntas, lâmpadas, disjuntores, cabos e bateria;
5. Peças que desgastam com o uso:
 - 5.1. Pneus, câmaras de ar, amortecedores, discos de fricção, corrente, coroa, pinhão, rolamento e os que tem vida útil normal determinada;
6. Defeitos de pintura ocasionado pelas intempéries, alteração de cor em cromados, aplicação de produtos químicos (combustível ou produtos não recomendados pela CCM Máquinas e Motores Ltda.), efeitos de maresia ou corrosão;
7. Defeitos ou danos decorrentes de fenômenos da natureza;
8. Defeitos oriundos de acidentes, casos fortuitos ou prolongado desuso.
9. Arranhões, fissuras, trincas ou qualquer outro tipo de dano causado ao equipamento em razão da movimentação, transporte ou estocagem pelo revendedor;
10. Substituição do equipamento, motor ou conjuntos.
11. Defeitos e danos no sistema elétrico, eletrônico ou mecânico do equipamento oriundos da instalação de componentes ou acessórios não recomendados pela CCM Máquinas e Motores Ltda.
12. Defeitos ou danos ocasionados pela oscilação da rede elétrica.
13. Avaria decorrente do uso de tensão diferente da qual o produto foi destinado.

Importante:

Entende-se por manutenção normal, as substituições de peças e componentes em razão de desgaste natural. Estão cobertas pela garantia, no entanto, as peças que comprovadamente apresentarem defeito de fabricação ou fadiga anormal de material.

Extinção da Garantia*:

A garantia estará automaticamente cancelada se:

1. Não forem realizadas revisões periódicas;
2. O equipamento for submetido a abusos, sobrecargas ou acidentes;
3. A manutenção do equipamento for negligenciada;
4. O equipamento for utilizado para outros fins ou instalado de outro modo que não o especificado no manual;
5. O equipamento for reparado fora das oficinas da rede autorizada CCM Máquinas e Motores Ltda.;
6. O tipo de combustível especificado for modificado, misturado incorretamente (motores 2 tempos), ou utilizado lubrificante diferente do especificado;
7. Os seus componentes originais forem alterados/modificados ou substituídos por outros não fornecidos pela CCM Máquinas e Motores Ltda.;
8. A estrutura técnica ou mecânica for modificada sem prévia autorização da CCM Máquinas e Motores Ltda.;
9. Extingui-se o prazo de validade.
10. O equipamento for utilizado para fins profissionais, comerciais, de aluguel ou de uso intensivo.

* Em virtude da grande variedade de produtos fabricados/distribuídos pela CCM Máquinas e Motores Ltda., alguns itens descritos podem não ser aplicáveis ao produto adquirido.

ATENÇÃO

Esta garantia é somente válida mediante a apresentação da nota fiscal originária da primeira compra (máquina nova), com o modelo e número de série do equipamento impressos no corpo desta e o respectivo Certificado de Garantia corretamente preenchido. Exija do revendedor o completo preenchimento deste Certificado.

Se o Certificado de Garantia for preenchido incorretamente e/ou sem o número da Nota Fiscal de Venda ao cliente, ou sem os números de modelo e série do equipamento, este certificado não terá validade.

Certificado de Garantia N°

IMPORTANTE: Este canhoto deve permanecer com o **REVENDEDOR** para seu controle próprio de solicitação de garantia.

Comprador _____ Nota Fiscal Nr. _____ Data ____/____/____
Endereço _____ Cidade _____ U.F. _____
Revenda _____ Cidade _____ U.F. _____ Fone _____
Modelo _____ Tipo _____ N° de Série _____

Certificado de Garantia N°

IMPORTANTE:

Este canhoto (recibo de entrega do Manual de Operador e Certificado de Garantia) deve ser remetido à CCM Máquinas e Motores Ltda, completamente preenchido, imediatamente após a venda, sem o que, o produto não ficará coberto pela garantia.

Comprador _____ Nota Fiscal N° _____ Data ____/____/____
Endereço _____ Cidade _____ U.F. _____
Revenda _____ Cidade _____ U.F. _____ Fone _____
Modelo _____ Tipo _____ N° de Série _____

Declaro, pela presente, que recebi o manual do operador do equipamento objeto deste certificado de garantia, o qual lerei com atenção para conhecer a fundo esse equipamento e poder operá-lo corretamente com eficiência e segurança.

Ass. do Cliente _____

**Serial Number
Bar Code**



Produto importado e distribuído por:



**www.ccmdobrasil.com.br - info@ccmdobrasil.com.br
CNPJ: 76.068.311/0001-54**

Inclui manual em português e certificado de garantia